

Podstawa dachowa okrągła typ B-I

Podstawa dachowa prostokątna typ B-I wykonana jest ze stali ocynkowanej. Ocynk w klasie Z 275, minimalna masa powłoki obustronnie 275g/m². Podstawy dachowe produkowane są w rozmiarze nypowym lub mufowym. Na zamówienie możliwe jest wykonanie podstawy dachowej z kołnierzem. Podstawy dachowe stosowane są jako elementy nośne wywiewników, czerpni i wyrzutni dachowych o przekroju okrągłym.

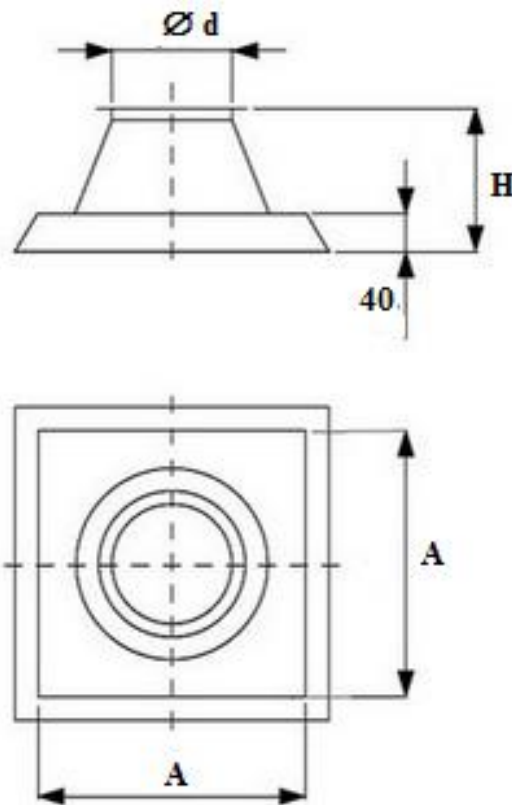

Podstawa dachowa Typ B I– Produkowane rozmiary

| Wielkość \varnothing d | Wielkość A | Wielkość H |
|--|-------------------|-------------------|
| [mm] | [mm] | [mm] |
| 100 | 280 | 180 |
| 125 | 300 | 180 |
| 160 | 400 | 180 |
| 200 | 440 | 180 |
| 250 | 470 | 200 |
| 315 | 530 | 200 |
| 355 | 610 | 200 |
| 400 | 630 | 200 |

*Możliwość wykonania podstawy o niestandardowych rozmiarach